

Filtro in fiocco di polipropilene per la rimozione di particelle più grandi di 5 micron. Indispensabile in presenza di acque che presentano elevate impurità in sospensione come ruggine, sabbia e limo. È una cartuccia ad attacco rapido proprietario conforme al DM 174/2004.

Se la cartuccia viene utilizzata in un'apparecchiatura per il trattamento di acque potabili destinate al consumo umano, detta apparecchiatura deve essere conforme al DM 25/2012.

SPECIFICHE OPERATIVE

Il filtro deve essere utilizzato su acque potabili. Il principale uso per cui è stato concepito è la rimozione di sedimenti e di impurità in sospensione.

APPLICAZIONI

USO DOMESTICO: Adatto come prefiltrazione di sistemi e kit della serie LIMPIA RED NANO, ULTRA e U-Sink completi di sistema di monitoraggio integrato nella macchina o nel rubinetto.

USO PROFESSIONALE: Utilizzato come stadio di prefiltrazione opzionale sui sistemi ad osmosi e/o erogatori d'acqua.

In ogni caso il sistema ad uso professionale deve essere costantemente mantenuto da un tecnico specializzato che sarà responsabile della sua sostituzione entro i limiti di funzionamento.

INSTALLAZIONE

Può essere montato in posizione verticale o orizzontale, indifferente.

In presenza di possibili colpi d'ariete o pressioni non costanti vicino ai 6 bar, installare un riduttore di pressione.



PP 50

CARATTERISTICHE TECNICHE

Pressione massima:	6 bar
Temperatura massima:	38 °C
Portata: *	5 lt/min
Capacità: *	21.000 lt
Filtrazione nominale:	5 µm

* Le portate e le capacità possono variare anche sensibilmente secondo la qualità dell'acqua in ingresso.

**SEDIMENTI
5 micron**

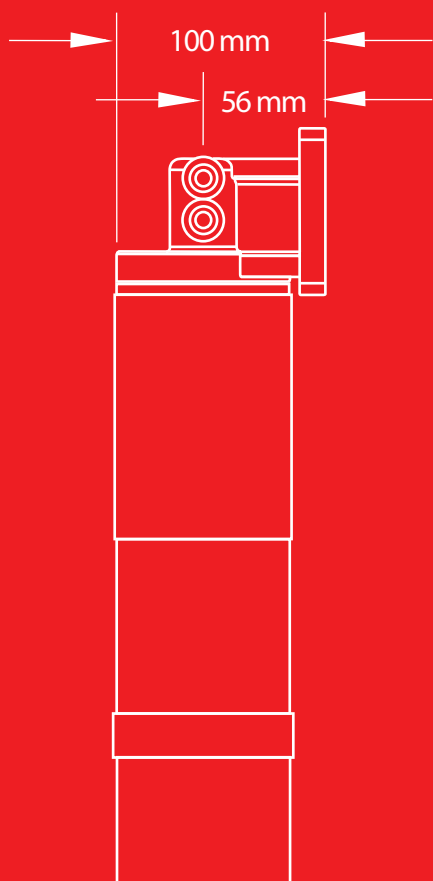
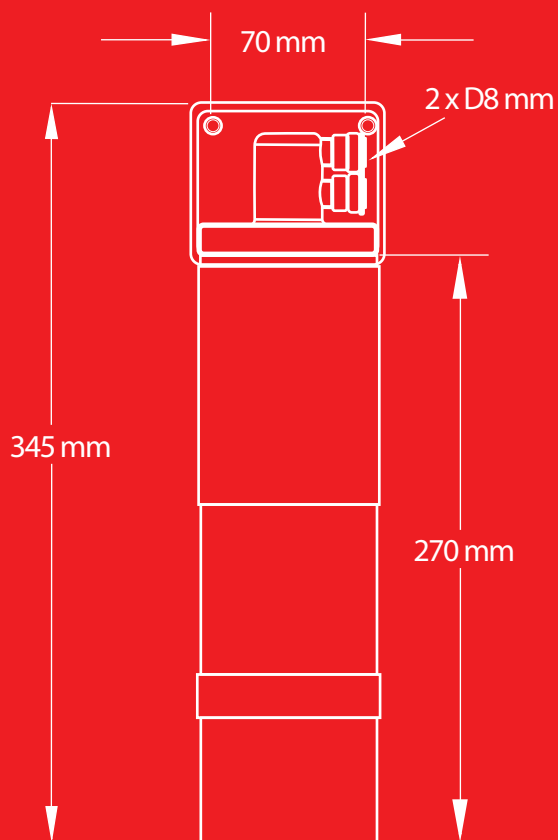

MANUTENZIONE

Sostituire al raggiungimento della capacità o al massimo dopo un anno.

Spurgare il filtro e rimuovere l'aria prima della messa in funzione; la prima acqua erogata potrebbe essere lattiginosa a causa dell'aria intrappolata.

In presenza di acque che contengono valori di inquinanti vicini al limite concesso dalla legge, consultare il servizio tecnico Sirmi al numero verde 800 197 335.

AVVERTENZE

ATTENZIONE: questa apparecchiatura necessita di una regolare manutenzione periodica al fine di garantire i requisiti di potabilità dell'acqua trattata ed il mantenimento dei miglioramenti come dichiarati dal produttore.

ATTENZIONE: Le caratteristiche sono state testate su acque potabili conformi D.Lgs. n°18 del 23/02/2023

NON DISPERDERE LA CARTUCCIA ESAUSTA NELL'AMBIENTE
Smaltire la cartuccia esausta secondo la Decisione 2000/532/CE (CER 15 02 03).

ATTENZIONE: In riferimento alle specifiche operative la durata del carbone attivo è influenzata principalmente dalla presenza di: Oli minerali, BTEX, Idrocarburi poliaromatici (PACs), Fenocloridi Adsorbimento di sostanze alogenate (I, Br, Cl, H e F), Lieviti, vari prodotti di fermentazione, Sostanze non polari (sostanze non solubili in acqua).

CERTIFICAZIONI

Conforme secondo Decreto Ministeriale n. 174 del 06 aprile 2004 Regolamento concernente i materiali e gli oggetti che possono essere utilizzati negli impianti fissi di captazione, trattamento, adduzione e distribuzione delle acque destinate al consumo umano.

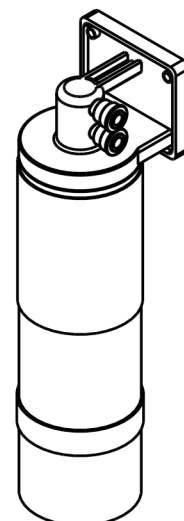

Ricambio singolo



8 034041 588007